

SUBARU XV



SUBARU

*Создан Инженерами*





## ИНЖЕНЕРНЫЙ ПОДХОД.

Новый Subaru XV вдохновляет инновациями и поражает своей продуманностью. Дело в инженерном подходе Subaru – выпускать в продажу только полностью завершённые, всесторонне продуманные и протестированные автомобили. И новый Subaru XV не стал исключением.

Это яркий представитель умного дизайна Subaru, в котором каждая деталь рассчитана и продумана до мелочей, чтобы обеспечить комфорт, безопасность и удивительное удовольствие от вождения.

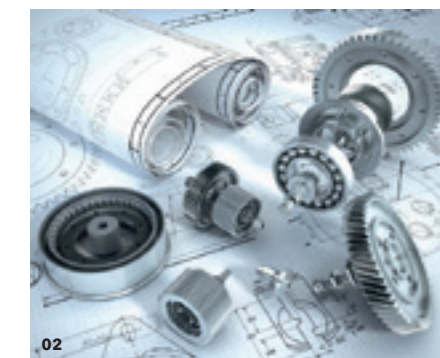



## УМНЫЙ И ХАРИЗМАТИЧНЫЙ ДИЗАЙН.

Вы сразу заметите его, ведь внешняя красота – еще одно проявление интеллекта Subaru XV. Всем своим видом он демонстрирует превосходство над обстоятельствами. Вы не знаете, что ждёт Вас на дороге, но с ним Вы будете готовы к самому неожиданному повороту событий. Острые спортивные линии его облика обладают прекрасной аэродинамикой. 18-дюймовые легкосплавные диски венчают незабываемое впечатление.





## ВДОХНОВЛЯЕТ ДВИГАТЬСЯ ВПЕРЁД.

Перед нашими инженерами стояла важная цель: дать Вам максимум удовольствия от вождения. И они наделили новый Subaru XV плавным ходом и великолепной управляемостью. Он сочетает в себе все характерные черты конструкции автомобилей Subaru, которые традиционно являются главными преимуществами бренда в глазах водителей. Но благодаря стремлению инженеров Subaru к совершенству они стали еще лучше. Горизонтально-оппозитный двигатель boxer последнего поколения даёт динамику и уникальную манёвренность, так как позволяет сделать центр тяжести автомобиля максимально низким. Симметричный полный привод позволяет Subaru XV двигаться и поворачивать чётко, как вы задумали. Вариатор дополняет эту схему, обеспечивая Subaru XV потрясающей динамикой и плавностью хода. Наслаждайтесь!





## ВЫШЕ АСФАЛЬТА, СИЛЬНЕЕ ПРЕПЯТСТВИЙ.

Новый Subaru XV тщательно подготовлен к вызовам, которые могут ждать вас на пути. Дорожные работы, высокие бордюры, непролазная сельская грязь и снежная целина оставят его равнодушным и не лишат вас спокойствия и уверенности. Симметричный полный привод вместе с большим дорожным просветом делают Subaru XV покорителем любых дорог. А с системой X-MODE, включённой в базовую комплектацию, управлять им на бездорожье очень удобно.



### X-MODE

Система X-MODE обеспечивает водителю устойчивое управление на бездорожье одним нажатием кнопки. Эта технология управляет двигателем, трансмиссией, симметричным полным приводом, тормозами и другими компонентами, позволяя автомобилю безопасно справиться со сложными дорожными условиями и изменчивым покрытием. Активация системы автоматически включает контроль спуска по склону, помогая Subaru XV поддерживать постоянную скорость при движении под уклон.





## ПРОСТОР ДЛЯ ЖИЗНИ И ФАНТАЗИИ.

Новый SUBARU XV как никогда удобен для любой поездки. Широкое, почти квадратное багажное отделение стало больше, улучшена его эргономика. Это позволит Вам еще проще размещать багаж. Если Вам понадобится больше места, используйте простые в использовании рейлинги на крышу<sup>\*1\*2</sup> для перевозки крупногабаритных предметов.



\* 1 Доступно не для всех моделей.

\* 2 Требуется покупка креплений для перевозки груза на рейлингах крыши.

# УНИКАЛЬНАЯ ЭРГОНОМИКА И КОМФОРТ.

Смелый и утонченный интерьер Subaru XV подчинён всё той же концепции умного дизайна. Эргономика – прежде всего! Она начинается с обзора, который открывается водителю: высокая посадка и продуманный дизайн кузова, оконных проёмов и стоек сводит “слепые” зоны к минимуму, дарит уверенность и контроль в потоке машин и на парковке. Как только Вы откроете двери нового SUBARU XV, то сразу же заметите его изысканный и спортивный стиль. Просторнее и элегантнее, чем когда-либо прежде, контурные сиденья обеспечат комфорт для Вас и всех ваших пассажиров в продолжительных поездках.



01

## 01. ЛЮК С ЭЛЕКТРОПРИВОДОМ

Новый Subaru XV поставляется с люком, наполняющим салон светом для уютной и комфортной езды.

## 02. ПЕРЕДНИЕ СИДЕНЬЯ

Удобные и эргономичные передние сиденья снабжены яркой оранжевой строчкой, которая придает новому SUBARU XV неповторимый стиль.

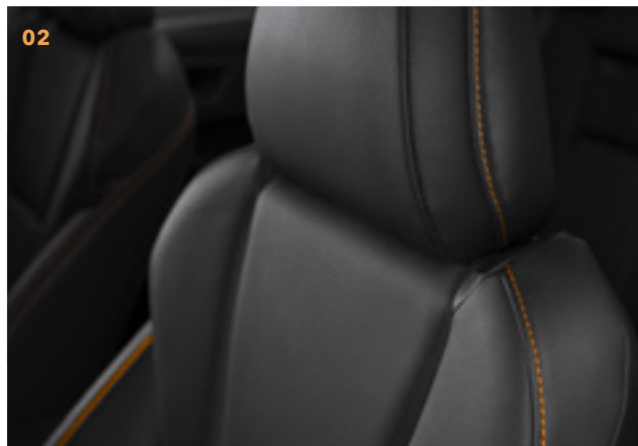

02



03

## 03. ПОДЛОКОТНИК ЗАДНЕГО СИДЕНЬЯ\*

Складывающийся подлокотник с держателями для стаканов расположен в спинке заднего сиденья.

\* Доступно не для всех моделей.





# ОСТАВАЙСЯ НА СВЯЗИ.

Новый SUBARU XV оснащен полностью переработанной информационно-развлекательной системой, которая позволит Вам оставаться на связи везде, где бы Вы ни были. 8-дюймовый<sup>\*1</sup> сенсорный экран обеспечивает интуитивно понятный доступ к навигации<sup>\*1</sup> и прослушиванию контента, а обновленный многофункциональный дисплей показывает водителю основную информацию об автомобиле. Взаимосвязь мультимедийного сенсорного экрана, дисплея приборной панели<sup>\*2</sup> и многофункционального дисплея обеспечат удобство и безопасность. Управляйте своим SUBARU XV и будьте с ним единым целым.

## 01. APPLE CARPLAY<sup>\*\*3</sup> И ANDROID AUTO<sup>™\*\*4</sup>

Используйте самые популярные приложения с Apple CarPlay<sup>\*\*3</sup> и Android Auto<sup>™\*\*4</sup>. Функции распознавания голоса позволяют использовать громкую связь без ущерба для безопасности, не отвлекая Вас от дороги.

## 02. МНОГОФУНКЦИОНАЛЬНЫЙ ДИСПЛЕЙ<sup>\*1</sup>

6,3-дюймовый жидкокристаллический многофункциональный дисплей в верхней части приборной панели предоставит Вам полезную информацию в удобном для восприятия виде.

Внешняя навигационная система подключается к многофункциональному дисплею и отображает подробную пошаговую информацию о приближающихся поворотах и перекрестках.

## 03. ДИСПЛЕЙ ПРИБОРНОЙ ПАНЕЛИ<sup>\*1</sup>

Информация с большого 4,2-дюймового цветного ЖК-дисплея считывается теперь намного легче и не отвлекает внимание от дороги.

## 04. КАМЕРА ЗАДНЕГО ВИДА<sup>\*1</sup>

Удобно и легко маневрировать с новым SUBARU XV на узких городских улицах. Когда Вы переключаетесь на заднюю передачу, камера выводит на дисплей приборной панели цветное изображение, помогающее Вам во время парковки.

\*1 Дополнительная опция.

\*2 Данная функция доступна только в моделях с 4,2-дюймовым дисплеем премиум-класса.

\*3 Apple CarPlay является зарегистрированным товарным знаком Apple Inc.

\*4 Android <sup>™</sup> и Android Auto <sup>™</sup> являются товарными знаками Google Inc.

Водитель всегда отвечает за безопасность движения. Пожалуйста, не пользуйтесь сенсорным экраном во время движения.





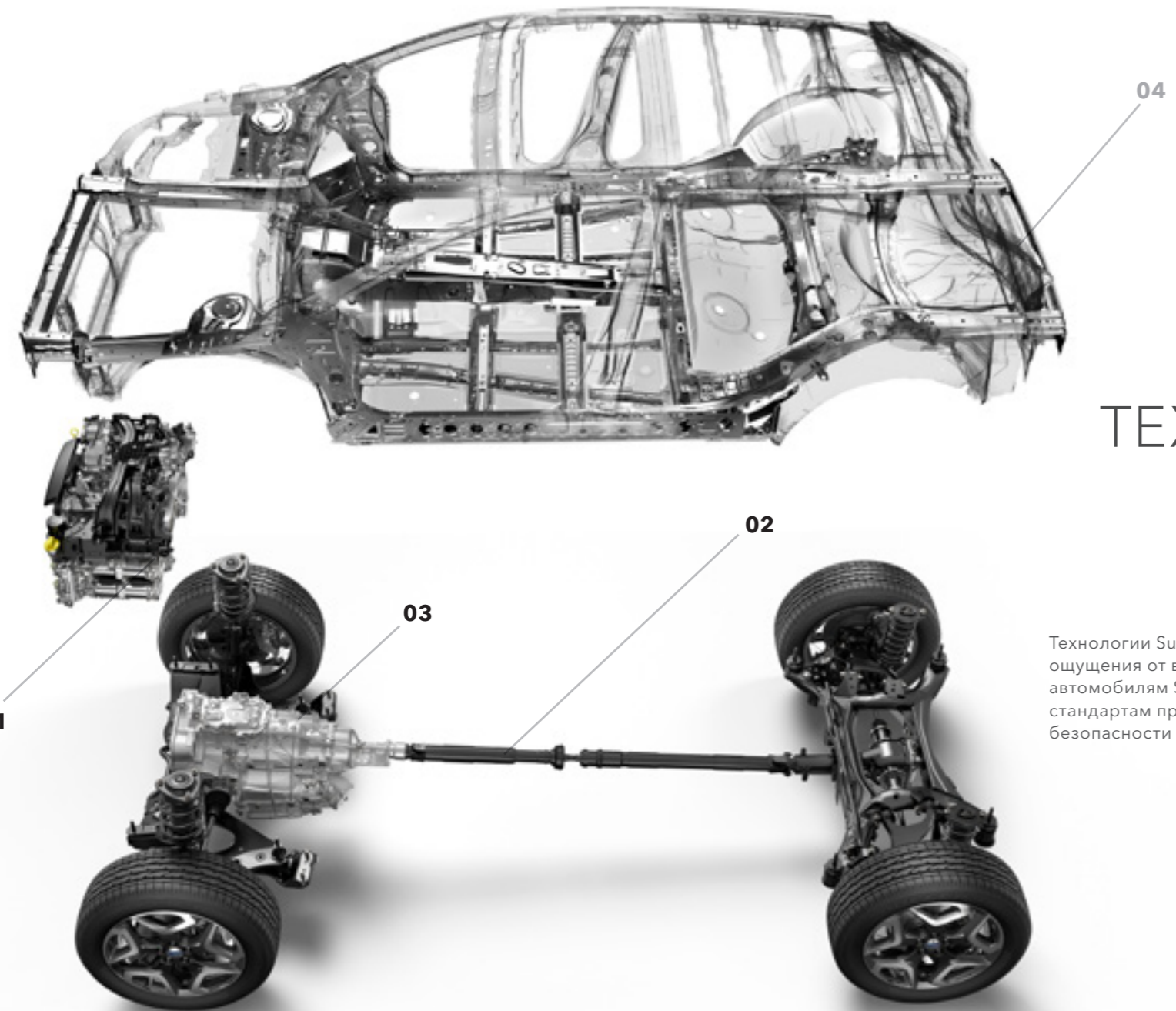

## ТЕХНОЛОГИИ SUBARU.

Технологии Subaru обеспечивают неповторимые ощущения от вождения. Они позволяют автомобилям Subaru соответствовать своим стандартам производительности, комфорта, безопасности и надежности.

### 01 ДВИГАТЕЛЬ SUBARU BOXER

Горизонтально-оппозитный двигатель SUBARU представляет собой конфигурацию двигателя, в котором поршни движутся навстречу друг другу в горизонтальном направлении. Subaru привержены концепции горизонтально-оппозитных двигателей SUBARU BOXER более 50 лет. Его характерные достоинства: превосходная сбалансированность и малый уровень вибраций, непревзойденная плавность работы и низкий центр тяжести.

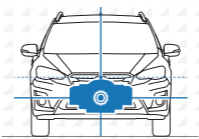

#### ПОВЫШЕННАЯ УСТОЙЧИВОСТЬ

Небольшая высота двигателя и, как следствие, низкое положение центра тяжести дополнительно улучшают быстроту реакции автомобиля на управляющие действия водителя. К тому же автомобиль с горизонтально-оппозитным двигателем обладает лучшей устойчивостью.

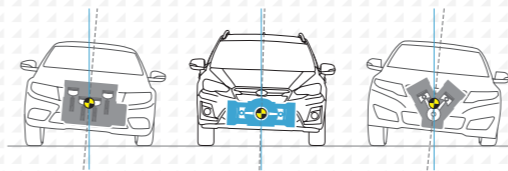

#### НАДЕЖНОСТЬ И ДОЛГОВЕЧНОСТЬ

Оппозитная конструкция двигателя изначально обладает высокой жесткостью и уравновешенностью, обеспечивая этим высокую надежность и долговечность и создавая меньше вибраций, чем V-образные или рядные двигатели того же класса.

### 02 СИММЕТРИЧНЫЙ ПОЛНЫЙ ПРИВОД (AWD)

Система симметричного полного привода от Subaru распределяет мощность на все колеса для лучшего сцепления на мокрых и скользких дорогах. Благодаря продольному расположению основных компонентов системы достигается идеальное распределение массы автомобиля на все колеса, а низкий центр тяжести делает поведение автомобиля полностью предсказуемым.

### 03 ТРАНСМИССИЯ LINEARTRONIC + СИСТЕМА ПОЛНОГО ПРИВОДА С АКТИВНЫМ РАСПРЕДЕЛЕНИЕМ КРУТЯЩЕГО МОМЕНТА

Бесступенчатая трансмиссия Lineartronic автомобилей SUBARU XV отличается быстрыми реакциями и способствует снижению расхода топлива. Компактная и легкая трансмиссия существенно снижает расход топлива за счет поддержания оптимальных оборотов двигателя и отсутствия разрыва потока мощности при переключениях. В паре с трансмиссией Lineartronic работает система активного распределения крутящего момента, передающая 60 % мощности на передние колеса и 40 % – на задние в нормальных условиях. При изменении дорожных условий система мгновенно регулирует распределение крутящего момента между передней и задней осью. Это повышает эффективность системы полного привода и безопасность движения.

### 04 НОВАЯ ПЛАТФОРМА SUBARU GLOBAL PLATFORM

Глобальная платформа Subaru (SGP) является базовой платформой, которая будет служить основой следующего поколения автомобилей Subaru. Улучшая всестороннюю безопасность и технические характеристики, эта платформа предложит уникальные ощущения от вождения, которое вы можете найти только в Subaru. Это будущее Subaru, которое призвано обеспечить еще большую безопасность и удовольствие для водителя и пассажиров.

#### 1. Больше удовольствия от вождения

Благодаря отзывчивому управлению, Subaru XV является именно тем автомобилем, который обеспечит безопасность и удовольствие от вождения даже в длительных поездках. Несмотря на высокий клиренс, новый Subaru XV преодолевает повороты с изяществом легкового автомобиля.

#### 2. Комфортная езда

Улучшенные жесткость шасси, подвески и стабилизаторы эффективно поглощают удары и скрывают неровные поверхности, обеспечивая больше комфорта и меньше усталости при длительных поездках.

#### 3. Комфорт пребывания в салоне

Неприятные вибрации или шум были сведены к минимуму, чтобы и пассажиры, и водитель могли в полной мере насладиться поездкой. Улучшенная подвеска и очень жесткое шасси обеспечивают непревзойденный комфорт.

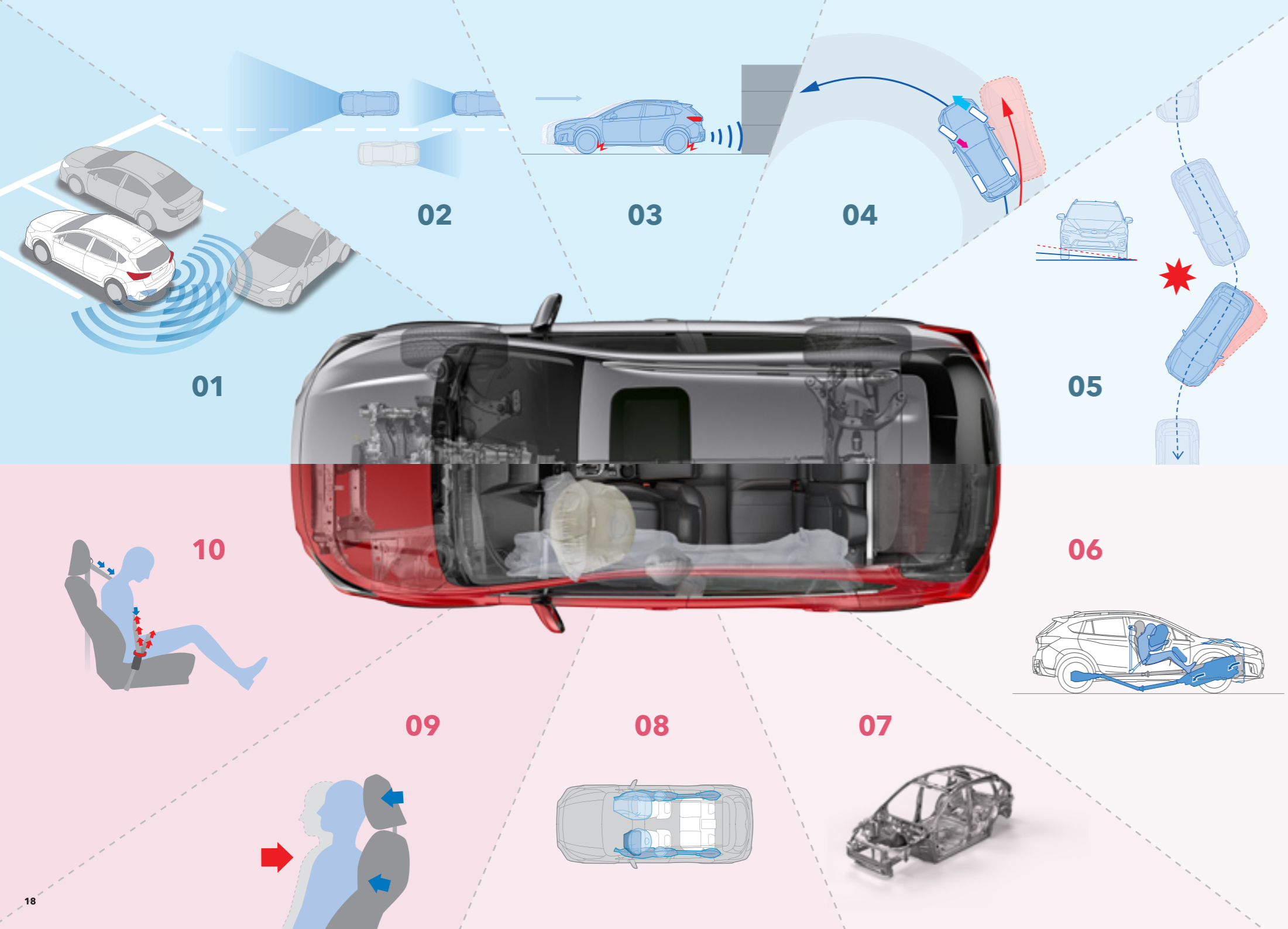

**01 КОМПЛЕКС СИСТЕМ БЕЗОПАСНОСТИ: SUBARU REAR VEHICLE DETECTION (SRVD)\*1\*2**

Система обнаружения движущегося сзади объекта Subaru Rear Vehicle Detection (SRVD), используя размещенные по периметру автомобиля датчики, обращает внимание водителя на автомобили в «мертвых зонах» сзади, а также предупреждает о потенциальной опасности столкновения при движении задним ходом.

**03 СИСТЕМА АВТОМАТИЧЕСКОГО ТОРМОЖЕНИЯ ПРИ ДВИЖЕНИИ ЗАДНИМ ХОДОМ (RAB)\*1\*2**

При движении задним ходом система использует 4 датчика в заднем бампере, чтобы обнаружить объекты по ходу движения, о которых она предупреждает водителя звуковым сигналом. Если водитель не реагирует на предупреждение, автоматически приводятся в действие тормоза, чтобы предотвратить столкновение и снизить возможные повреждения.

**02 СИСТЕМА АВТОМАТИЧЕСКОГО УПРАВЛЕНИЯ ДАЛЬНИМ СВЕТОМ ФАР (HBA)\*1\*2**

В зависимости от дорожных условий, таких как освещение, наличие встречного и попутного транспорта, а также дорожных знаков, система HBA автоматически переключает дальний и ближний свет фар, улучшая обзор для Вас и снижая риск быть ослепленными для других участников дорожного движения.

**04 СИСТЕМА ДИНАМИЧЕСКОЙ СТАБИЛИЗАЦИИ И СИСТЕМА АКТИВНОГО РАСПРЕДЕЛЕНИЯ КРУТЯЩЕГО МОМЕНТА**

Для более устойчивого поведения в поворотах установлена система активного распределения крутящего момента Active Torque Vectoring (ATV): за счет притормаживания внутреннего (в повороте) колеса и увеличения крутящего момента на наружном переднем колесе при прохождении поворотов автомобиль более устойчиво держится на заданной траектории.

**НОВАЯ ПЛАТФОРМА SUBARU GLOBAL PLATFORM (SGP)**

Новая платформа Subaru (SGP) – это более высокая жесткость, прочность, легкий вес, лучшее сопротивление качению и отзывчивое рулевое управление.

**05 ПРЕДОТВРАЩАЯ ОПАСНОСТЬ**

Благодаря возможностям новой платформы SGP, низкому центру тяжести, улучшенной жесткости и системе подвески Ваш автомобиль сразу же отреагирует на предпринимаемые Вами действия, помогая на дороге.

**06 НОВАЯ КОНСТРУКЦИЯ КУЗОВА**

Благодаря новой конструкции SGP, низкому центру тяжести и малой высоте, двигатель и коробка передач беспрепятственно смещаются под днище автомобиля при лобовом столкновении, предотвращая опасность проникновения силового агрегата в салон.

**07 УСИЛЕННЫЙ КАРКАС КОЛЬЦЕОБРАЗНОЙ ФОРМЫ**

В конструкции кузова используется кольцевая структура, связывающая крышу и пол с боковыми стойками, образуя при этом каркас безопасности, который охватывает весь салон автомобиля. Такая конструкция эффективно поглощает удары с любого направления, обеспечивая надежную защиту салона.

**09 СНИЖАЮЩИЕ РИСК ТРАВМ ШЕИ ПЕРЕДНИЕ СИДЕНИЯ**

Subaru XV оснащены комфортными передними сиденьями с подголовниками, уменьшающими риск получения травмы шеи, а также позволяющими лучше защитить передних пассажиров от последствий любых столкновений.

**08 ПОДУШКИ БЕЗОПАСНОСТИ (SRS)\*3**

В Subaru XV предусмотрены фронтальные, передние боковые подушки безопасности SRS\*3, а также шторки безопасности SRS\*3 и коленная подушка безопасности SRS\*3, обеспечивающие высокий уровень защиты в случае столкновения.

**10 РЕМНИ БЕЗОПАСНОСТИ С БЛОКИРОВКОЙ**

Регулируемые ремни безопасности оснащены преднатяжителями для надежного удерживания пассажиров на месте и ограничителями нагрузки, которые снижают максимальную нагрузку на грудь.

\*1 Водитель несет ответственность за безопасное и внимательное вождение и соблюдение правил дорожного движения. Пожалуйста, не полагайтесь только на расширенные возможности систем безопасности при вождении.  
 \*2 Доступно не для всех моделей.  
 \*3 Эффективно при одновременном использовании с ремнями безопасности.

АКТИВНАЯ БЕЗОПАСНОСТЬ

ПАССИВНАЯ БЕЗОПАСНОСТЬ

## ВСЕСТОРОННЯЯ БЕЗОПАСНОСТЬ

Всесторонняя безопасность – визитная карточка Subaru. Наши инженеры неуклонно развивают технологии, защищающие людей от всех возможных угроз, стремясь к максимальной безопасности. Новый Subaru XV близок к этой цели как ни один другой автомобиль. Он построен на глобальной платформе всесторонней безопасности, отличающей все новые модели бренда. Платформа содержит полный набор

средств активной и пассивной безопасности, в том числе систему EyeSight<sup>1</sup>, наделяющую машину дополнительной парой глаз и высокой скоростью реакции на возможные угрозы.

### СИСТЕМА ПОМОЩИ ВОДИТЕЛЮ

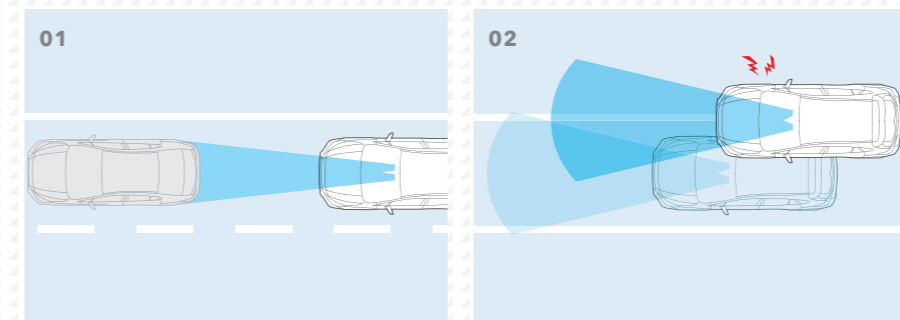

#### 01. АДАПТИВНЫЙ КРУИЗ-КОНТРОЛЬ

EyeSight<sup>1</sup> поддерживает заданную скорость автомобиля и, если впереди имеется автомобиль в той же полосе движения, система автоматически регулирует скорость для поддержания заданной дистанции до этого автомобиля.

#### 02. СИСТЕМА ОЦЕНКИ УСТАЛОСТИ ВОДИТЕЛЯ

При обнаружении периодических смещений или колебаний автомобиля в пределах полосы движения система предупреждает водителя звуковым сигналом и световыми индикаторами.

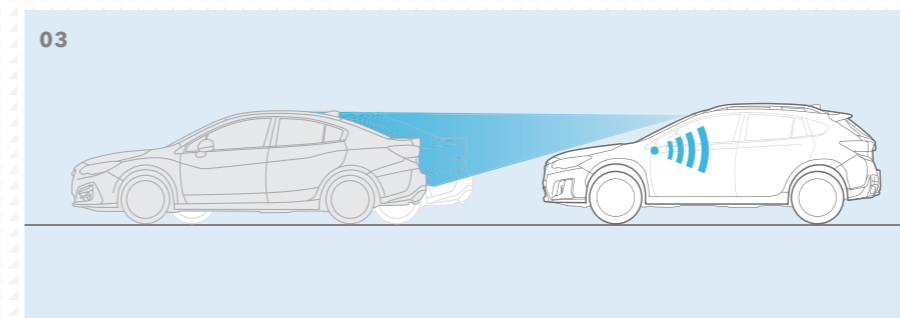

#### 03. СИСТЕМА ПРЕДУПРЕЖДЕНИЯ О НАЧАЛЕ ДВИЖЕНИЯ ИДУЩЕГО ВПЕРЕДИ АВТОМОБИЛЯ

Система уведомляет водителя о том, что остановившийся впереди автомобиль начал движение, а автомобиль водителя – нет.

#### 04. СИСТЕМА ПОМОЩИ УДЕРЖАНИЯ В ПОЛОСЕ ДВИЖЕНИЯ

Данная функция помогает предотвратить непреднамеренный выход автомобиля за пределы полосы движения. Она отслеживает дорожную разметку (например, белые линии), предупреждает водителя о том, что автомобиль близок к сходу с полосы движения, а также осуществляет кратковременные корректировки положения руля, чтобы удержать автомобиль в полосе.

### СИСТЕМЫ ПРЕДОТВРАЩЕНИЯ АВАРИИ

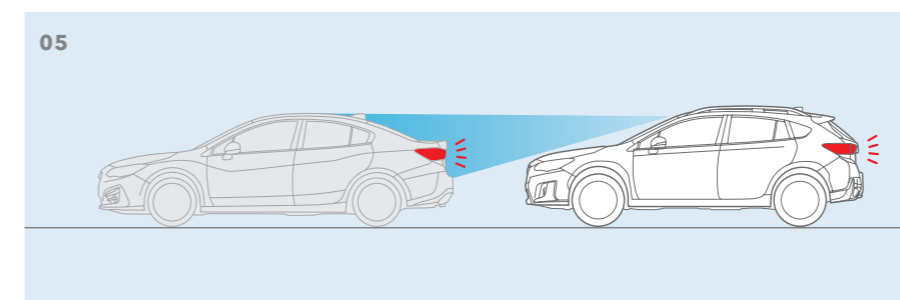

#### 05. СИСТЕМА АВТОМАТИЧЕСКОГО ЭКСТРЕННОГО ТОРМОЖЕНИЯ<sup>2</sup>

EyeSight<sup>1</sup> предупреждает водителя о сокращении дистанции следования, чтобы он мог предпринять действия по уклонению от столкновения с автомобилем или препятствием впереди. Если водитель не реагирует на предупреждение, автоматически приводятся в действие тормоза, чтобы снизить степень повреждений от столкновения или, если это возможно, предотвратить аварию.

#### 06. СИСТЕМА ПРЕДАВАРИЙНОГО УПРАВЛЕНИЯ АКСЕЛЕРАТОРОМ

Если система EyeSight<sup>1</sup> определяет наличие препятствия перед автомобилем, а рычаг селектора установлен в положение "Drive", система предупреждает водителя, а также ограничивает мощность двигателя, чтобы минимизировать перемещение автомобиля в неправильном направлении.<sup>3</sup>

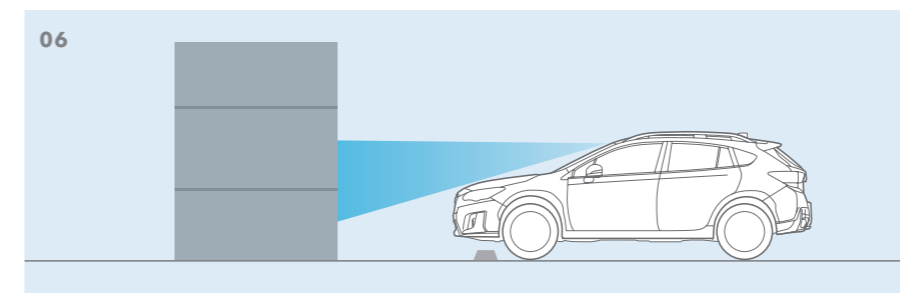

<sup>\*1</sup> EyeSight – это система помощи водителю. Она предназначена для помощи в более безопасном и комфортном вождении, она не является системой автоматического управления. Водитель всегда несет ответственность за безопасное и внимательное вождение и соблюдение правил дорожного движения. Эффективность системы зависит от многих факторов, таких как техническое состояние автомобиля, погода и дорожные условия. Для получения полной информации о работе системы и ограничениях для EyeSight обратитесь к руководству пользователя.

<sup>\*2</sup> Система автоматического экстренного торможения может не работать в некоторых ситуациях. Это зависит от разницы скоростей объектов, их высоты и других условий.

<sup>\*3</sup> Для получения полной информации о работе системы обратитесь к руководству пользователя.

## ЦВЕТ КУЗОВА



БЕЛЫЙ ПЕРЛАМУТР  
(CRYSTAL WHITE PEARL)



СЕРЕБРИСТЫЙ МЕТАЛЛИК  
(ICE SILVER METALLIC)

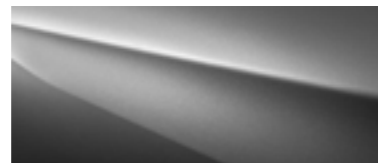

ТЕМНО-СЕРЫЙ МЕТАЛЛИК  
(DARK GRAY METALLIC)

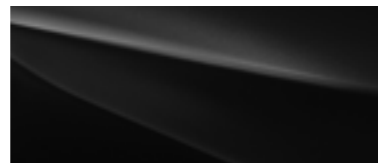

ЧЕРНЫЙ МЕТАЛЛИК  
(CRYSTAL BLACK SILICA)



СЕРО-ГОЛУБОЙ  
(COOL GRAY КНАКИ)



СИНИЙ ПЕРЛАМУТР  
(QUARTZ BLUE PEARL)

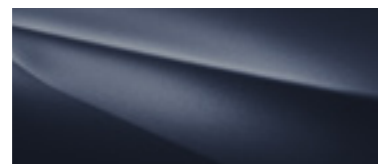

ТЕМНО-СИНИЙ ПЕРЛАМУТР  
(DARK BLUE PEARL)



КРАСНЫЙ  
(PURE RED)



ОРАНЖЕВЫЙ  
(SUNSHINE ORANGE)

## МАТЕРИАЛ СИДЕНИЙ

ЧЕРНАЯ КОЖА\*

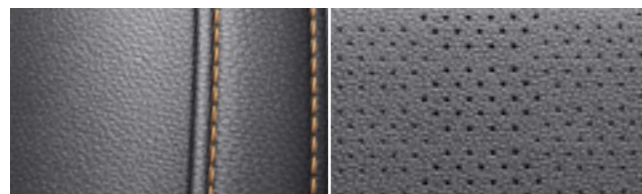

Материал сиденья

Материал спинки

СЕРАЯ-ЧЕРНАЯ КОЖА\*

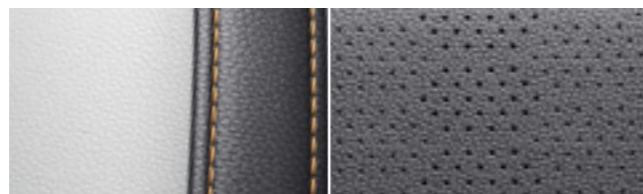

Материал сиденья

Материал спинки

ЧЕРНАЯ ТКАНЬ (2.0I / 1.6I)

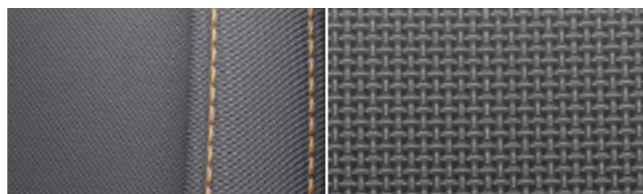

Материал сиденья

Материал спинки

### 01. Система динамического освещения поворотов (SRH)\*1

Автоматически меняет направление света фар при вхождении в поворот, в зависимости от положения рулевого колеса и скорости движения автомобиля.

### 02. 18-дюймовые легкосплавные диски\*1

Современный дизайн легкосплавных дисков подчеркнет уникальность Вашего SUBARU XV.



01

### 05. 17-дюймовые легкосплавные диски

Прочные и легкие диски превосходно смотрятся на SUBARU XV и придают ему индивидуальность.



05



02



03



04

### 03. Рейлинги\*1\*2

Рейлинги для крепления багажа повышают универсальность SUBARU XV.

### 04. Задние противотуманные фары

Увеличивают видимость вашего автомобиля в плохую погоду. Новые задние противотуманные фары устанавливаются в бампер и защищены пластиковыми накладками, подчеркивающими стильный внешний вид нового Subaru XV.



06

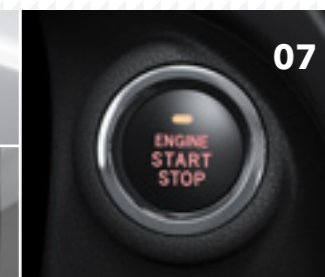

07



08

### 06. Двухзонный климат-контроль\*1

Улучшенная система кондиционирования распределяет воздух направленным потоком тихо и равномерно, обеспечивая комфортную температуру в любую погоду.

### 07. Система дистанционного доступа и кнопка запуска двигателя\*1

Ключ-брелок обеспечит Вам легкий доступ к автомобилю и позволит запустить двигатель простым нажатием кнопки Start.

### 08. Разъемы USB и AUX для подключения аудиоустройств

Подключите Ваш iPod® или другое мобильное музыкальное устройство к стандартному входному разъему AUX или разъему USB, и Ваша музыка начнет воспроизводиться через аудиосистему SUBARU XV.

Также наличие двух разъемов USB\*1 позволит заряжать два устройства одновременно.

\* 1 Доступно не для всех моделей.

\* 2 Требуется покупка креплений для перевозки груза на рейлингах крыши.

\* 3 Apple, iPhone и iPod являются зарегистрированными товарными знаками Apple Inc.

### SUBARU XV 2.0i-S

ГАБАРИТЫ: Д × Ш × В: 4465 × 1800 × 1615 мм\*  
 ДВИГАТЕЛЬ: горизонтально-оппозитный, 4-цилиндровый, DOHC, 16-клапанный бензиновый  
 РАБОЧИЙ ОБЪЕМ: 1995 см<sup>3</sup>  
 МАКСИМАЛЬНАЯ МОЩНОСТЬ: 110 кВт (150 л.с) при 6 000 - 6 200 об/мин  
 МАКСИМАЛЬНЫЙ КРУТЯЩИЙ МОМЕНТ: 196 Нм при 4000 об/мин  
 ТРАНСМИССИЯ: бесступенчатая трансмиссия Lineartronic и система полного привода



Оранжевый



Серо-голубой



### SUBARU XV 2.0i

ГАБАРИТЫ: Д × Ш × В: 4465 × 1800 × 1615\* мм  
 ДВИГАТЕЛЬ: горизонтально-оппозитный, 4-цилиндровый, DOHC, 16-клапанный бензиновый  
 РАБОЧИЙ ОБЪЕМ: 1995 см<sup>3</sup>  
 МАКСИМАЛЬНАЯ МОЩНОСТЬ: 110 кВт (150 л.с) при 6 000 - 6 200 об/мин  
 МАКСИМАЛЬНЫЙ КРУТЯЩИЙ МОМЕНТ: 196 Нм при 4000 об/мин  
 ТРАНСМИССИЯ: бесступенчатая трансмиссия Lineartronic и система полного привода



Белый перламутр

### SUBARU XV 1.6i

ГАБАРИТЫ: Д × Ш × В: 4465 × 1800 × 1595 мм  
 ДВИГАТЕЛЬ: горизонтально-оппозитный, 4-цилиндровый, DOHC, 16-клапанный бензиновый  
 РАБОЧИЙ ОБЪЕМ: 1600 см<sup>3</sup>  
 МАКСИМАЛЬНАЯ МОЩНОСТЬ: 84 кВт (114 л.с.) при 6200 об/мин  
 МАКСИМАЛЬНЫЙ КРУТЯЩИЙ МОМЕНТ: 150 Нм при 3600 об/мин  
 ТРАНСМИССИЯ: бесступенчатая трансмиссия Lineartronic и система полного привода



\* Высота вместе с рейлингами на крыше.

Несмотря на богатую комплектацию SUBARU XV, оригинальные аксессуары Subaru позволят адаптировать автомобиль Subaru под Ваш образ и ритм жизни. Используя практичные аксессуары, Вы сможете добавить удобства, функциональности и стильных деталей во внутренний и внешний облик. Оригинальные аксессуары производятся из высококачественных материалов с учетом всех конструктивных и технических особенностей автомобиля. Для получения подробной информации по аксессуарам обратитесь к официальным дилерам Subaru.

## ВЫРАБОТАЙТЕ СВОЙ СТИЛЬ.



**01. Накладка решетки радиатора (черный/оранжевый)**



**02. Дефлекторы окон**  
**03. Накладка на порог багажника из нержавеющей стали.**  
**04. Комплект брызговиков (передние/задние)**  
**05. Бокс передней центральной панели**  
**06. Ручка переключения в стиле WRX STI**



Для установки обращайтесь к местному официальному дилеру Subaru.



*Создан Инженерами*

Для дополнительной информации и новостей о компании Subaru и наших автомобилях посетите наш сайт.

[subaru.ru](http://subaru.ru)



Оставайтесь на связи с сообществом Subaru и первым получайте последние новости прямоком от Subaru.

[facebook.com/SubaruRussia](https://facebook.com/SubaruRussia)



Тысячи фотографий наших друзей со всей России. Подпишитесь на официальное сообщество Subaru.

[instagram.com/subaru.russia](https://instagram.com/subaru.russia)



Подпишитесь на наш канал для просмотра последних видео и присоединяйтесь к дискуссиям о Subaru.

[youtube.com/user/RussiaSubaru/videos](https://youtube.com/user/RussiaSubaru/videos)



Посетите нашу группу, подпишитесь на нас, дискутируйте, выкладывайте фотографии и материалы. Будьте полноценным членом сообщества Subaru.

[vk.com/subaru\\_russia](https://vk.com/subaru_russia)

**СКАЧАЙТЕ ПРИЛОЖЕНИЕ И ВОСПОЛЬЗУЙТЕСЬ ВОЗМОЖНОСТЯМИ И НОВЕЙШИМИ ТЕХНОЛОГИЯМИ SUBARU**



**ПОКУПАТЕЛЯМ:**

- Новости
- Спецпредложения
- Запись на тест-драйв
- Каталог автомобилей
- Карта дилеров

**ВЛАДЕЛЬЦАМ:**

- Техническая информация
- Запись на сервис
- Сервисные кампании
- Информация о гарантии
- Спецпредложения
- Информация о вашем автомобиле



**ГАБАРИТЫ АВТОМОБИЛЕЙ**

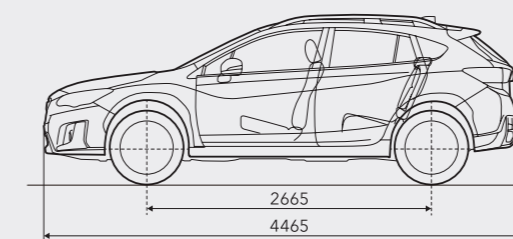
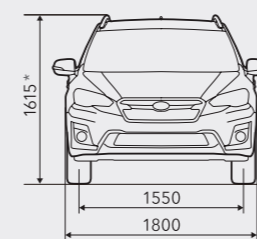

\* Модели без рейлингов имеют высоту 1595 мм.

Размеры измеряются в соответствии со стандартами измерений SUBARU CORPORATION.

SUBARU CORPORATION оставляет за собой право изменять спецификации и оборудование без предварительного уведомления. Детали спецификаций, оборудования, доступности цвета и линейки аксессуаров отвечают местным условиям и требованиям. Пожалуйста, запросите у авторизованного дилера информацию о любых изменениях, которые могут потребоваться для вашего региона.

Не все функции, аксессуары или опции доступны для всех моделей и регионов. См. лист спецификаций для доступного региона. Для получения более подробной информации обратитесь к местному авторизованному дилеру Subaru.



**SUBARU**

*Создан Инженерами*

